

# RAMMER R18P



PERFORMANCE LINE

VIBRATIONS- UND  
SCHALLGESCHÜTZT

LEERSCHLAGSCHUTZ  
(EINFACH UND SICHER VOM  
BEDIENER ZU VERSTELLEN AN/AUS)

SCHMIERSYSTEM  
RAMLUBE II

WARTUNGSANZEIGE  
RAMDATA II

AUSGEZEICHNETES  
LEISTUNGSGEWICHT

STICKSTOFF-  
KOLBENSPEICHER

DRUCKSPITZEN DÄMPFUNG  
MEMBRANSPEICHER

SCHNELLWECHSEL-  
WERKZEUGSYSTEM

WARTUNGSFREUNDLICH



## UNSCHLAGBARE LEISTUNG

Die neuen Performance Line Hämmer von RAMMER sind für Ihre täglichen Herausforderungen die perfekte Lösung. Diese Performance Line Hämmer von RAMMER sind mit bewährten RAMMER-Funktionen und -Standards ausgestattet und bieten mehr als nur ein ausgezeichnetes Leistungsgewicht, sie überzeugen durch hohe Qualität, die nur echte RAMMER-Hämmer liefern können.

Lesen Sie mehr über das Produkt auf [www.rammer.com](http://www.rammer.com)

**Ram  
mer**<sup>®</sup>

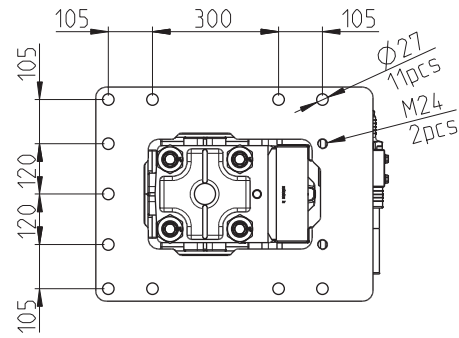
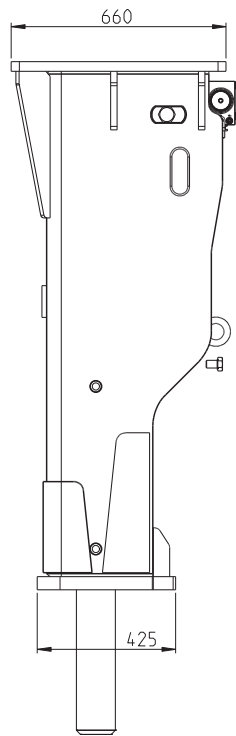
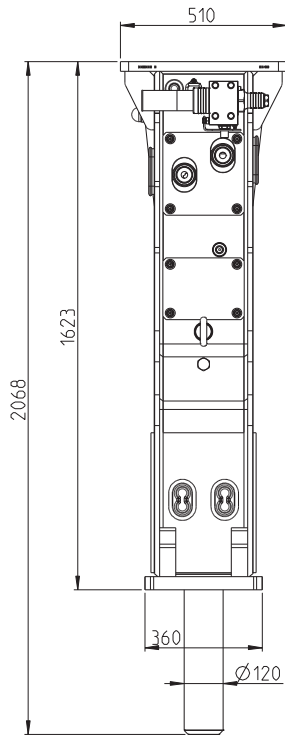

## ZUBEHÖR



**Ramlube II**  
Automatische Schmiervorrichtung für optimalen Verschleißschutz.



**Ramdata II**  
Gibt Informationen zum Status des Wartungsintervalls, zur Wartungshistorie sowie zur gesamten Betriebshistorie.

Mindesteinsatzgewicht, kg	1240
Schlagzahl, min-1	280–760
Betriebsdruck, bar	160–180
Druckbegrenzung, min bar	200
Druckbegrenzung, max bar	220
Öldurchflussbereich, l/min	100–140
Rückstaudruck, max bar	10
Aufnahmeleistung, kW	42
Meißeldurchmesser, mm	120
Zulässiges Gewicht des Trägergeräts, t	15–23
Geräuschpegel, gemessener Schalleistungspegel, LWA, dB	119
Geräuschpegel, garantierter Schalleistungspegel, LWA, dB	123

## WERKZEUGE



Spitzmeißel



Standard Flachmeißel



Maßgeschneiderter Spezialmeißel



Stumpfmeißel



Super-Stumpfmeißel



Pyramidenmeißel

